

8 7 6 5 4 3 2 1

F

F



SENSOR DE MOVIMIENTO

ILUMINACIÓN LED

- Potencia: 40W
- Flujo luminoso: 5800 LM
- Temperatura de color: 6000 °K
- Tipo de LED: Philips 3030

BATERÍA

- Tecnología: Litio
- Amperaje: 17.5 Ah
- Voltaje: 12.6 V

OTRAS CARACTERÍSTICAS

- Grado de protección: IP 67
- Material: Aluminio
- Peso de luminaria: 7.5 Kg
- Color: Gris
- Dimensiones: 800x410x170 mm
- Incluye sistema de gestión energética
- Incluye herrajes y tornillería para instalación

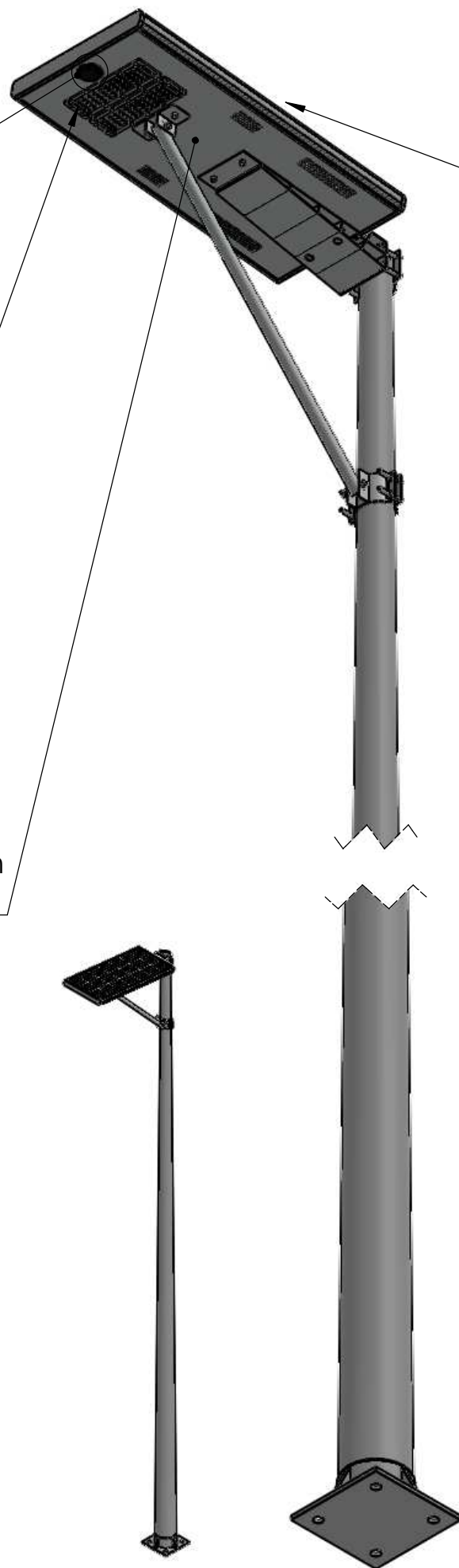

MÓDULO FOTOVOLTAICO

- Potencia: 50W
- Voltaje: 18 V
- Tipo de celda: Monocristalina

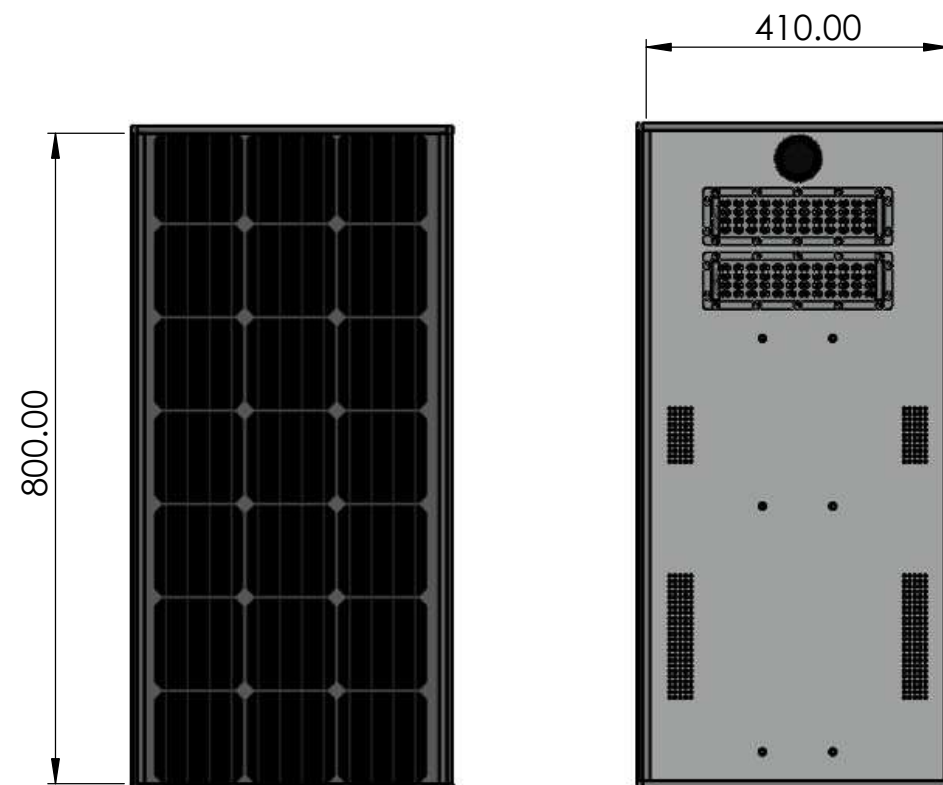

APLICACIONES

- Calles
- Fraccionamientos
- Avenidas
- Ciclovías
- Andadores

C

C

B

B

A

A

8 7 6 5 4 3 2 1

SI NO SE INDICA LO CONTRARIO: LAS COTAS SE EXPRESAN EN MM		ACABADO:		REBARBAR Y ROMPER ARISTAS VIVAS		NO CAMBIE LA ESCALA		REVISIÓN	
ACABADO SUPERFICIAL:									
TOLERANCIAS:									
LINEAL:									
ANGULAR:									
NOMBRE		FIRMA		FECHA		TÍTULO:			
DIBUJ.									
VERIF.									
APROB.									
FABR.									
CALID.									
				MATERIAL:		N.º DE DIBUJO		A3	
						Total One 40W			
				PESO:		ESCALA: 1:50		HOJA 1 DE 1	